

HR6P67 8 位 MCU 产品简介

芯片特性

- 具有高性能的RISC CPU
- 仅48条精简指令
- 除部分程序跳转指令需要两个机器周期外，其余都只需要一个机器周期
- 工作频率为DC ~ 16MHz，一个机器周期为4个时钟周期
- 支持中断处理，7个中断源
- 8级硬件堆栈结构
- 2K×16位的OTP程序存储器
- 64字节的数据存储器，分为存储体组0和存储体组1两个存储体组
- 复位向量位于0000_H，中断向量位于0004_H、000D_H和0021_H
- 支持上电复位和掉电复位
- 支持WDT（带RC振荡器）
- 内部4MHz系统时钟
- 支持编程保护
- 低功耗休眠方式
- 低功耗、高速OTP CMOS工艺
- 完全静态设计
- 工作电压范围：3.5 ~ 5.5V
- 工作温度范围：-40 ~ 85℃
- **TIMER0**：带有8位预分频器的8位定时/计数器
- **TIMER1**：带有预分频器与门控制的加强型16位定时/计数器。使用外部晶体振荡时，在IDLE状态下仍然工作
- 一个模拟比较器
- 参考电压模块
- 一个10位8通道ADC模块
- 11个双向I/O口，1个输入口

模块框图

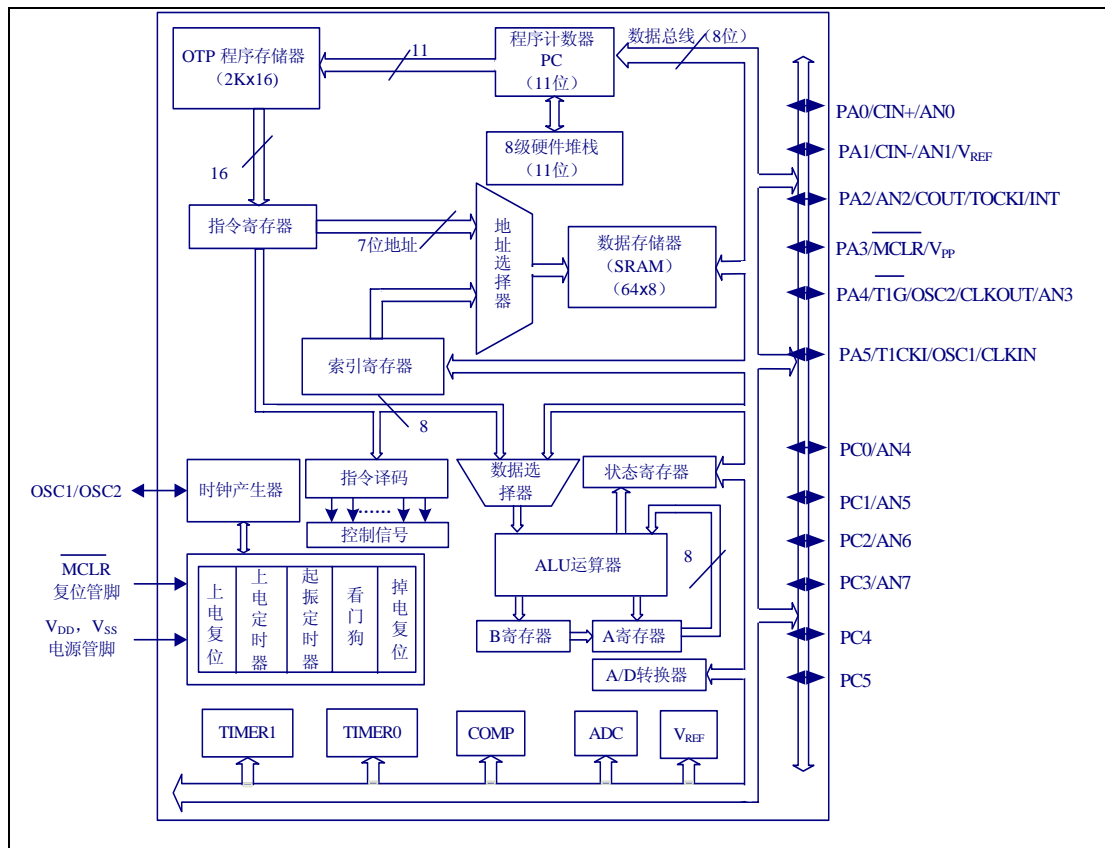

产品概述

HR6P67L芯片核心采用两级流水线，哈佛型RISC结构。指令集包含48条指令，大部分为单机器周期指令，指令编码效率高，非常容易进行扩展。

它还集成了众多片内外设如：模拟比较器电路，参考电压模块，硬件看门狗，一个带有预分频器和门输入控制的16位计时/计数器，一个8位定时/计数器，一个10位8通道ADC模块。支持低功耗休眠模式、外部中断、PA口变化中断（可独立控制）等。具有强大的中断处理能力。数据存储器存储深度为64×8位，程序存储器存储深度为2K×16位。寻址方式有直接寻址、间接寻址和相对寻址三种。片内有上电复位和掉电复位电路，11个双向口，采用DIP14和SOP14封装。

管脚分配图

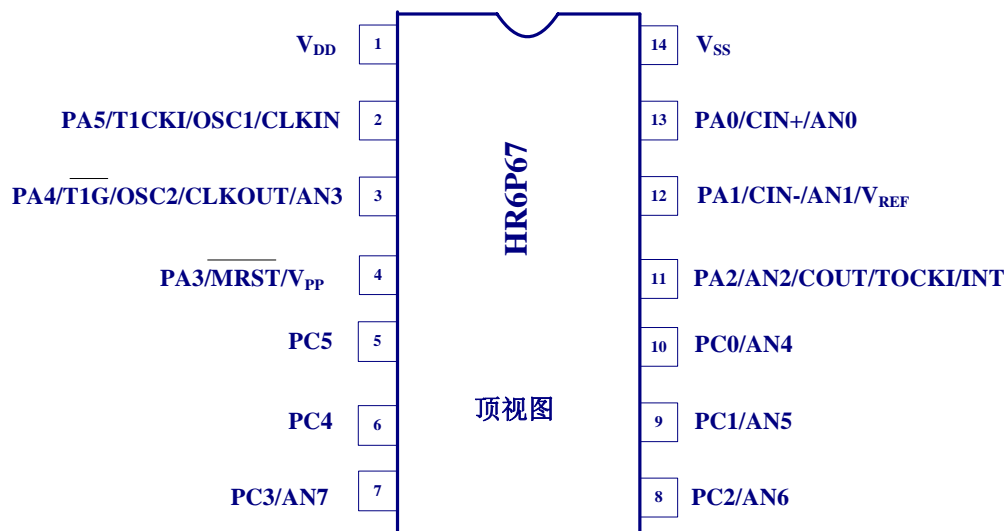

开发工具

编程器和编译器。

系统应用

家电、工控、汽车电子和工业仪表等领域。

联系方式

地址：中国上海市中山南二路 1089 号徐汇苑大厦 15 楼

邮编：200030

E-mail: sales@ichaier.com, fae@ichaier.com

电话：+86-21-64572211

传真：+86-21-64572618

网址：<http://www.ichaier.com/>